



Tobby

Ein cleverer Beitrag für Mensch und Umwelt



Probleme für Stadt, Abfallwirtschaft und Bürger



Sturm



Fremdbefüllung



Tiere



Das bedeutet konkret

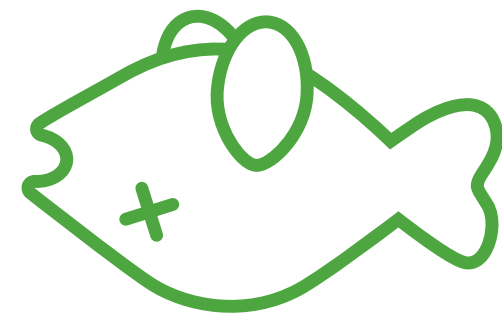

Verschmutzung der Städte

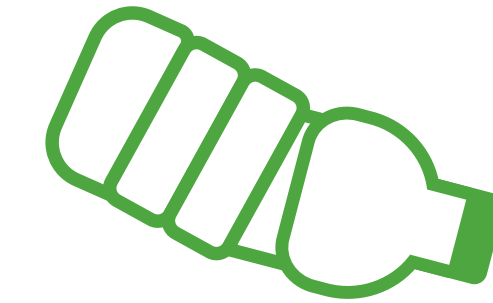

Belastung der Umwelt



hohe Reinigungskosten



demotivierte Mitarbeiter



peinlich berührte Bürger



Die 2-in-1 Lösung

für eine effiziente und
problemfreie Abfallentsorgung heißt

Toby

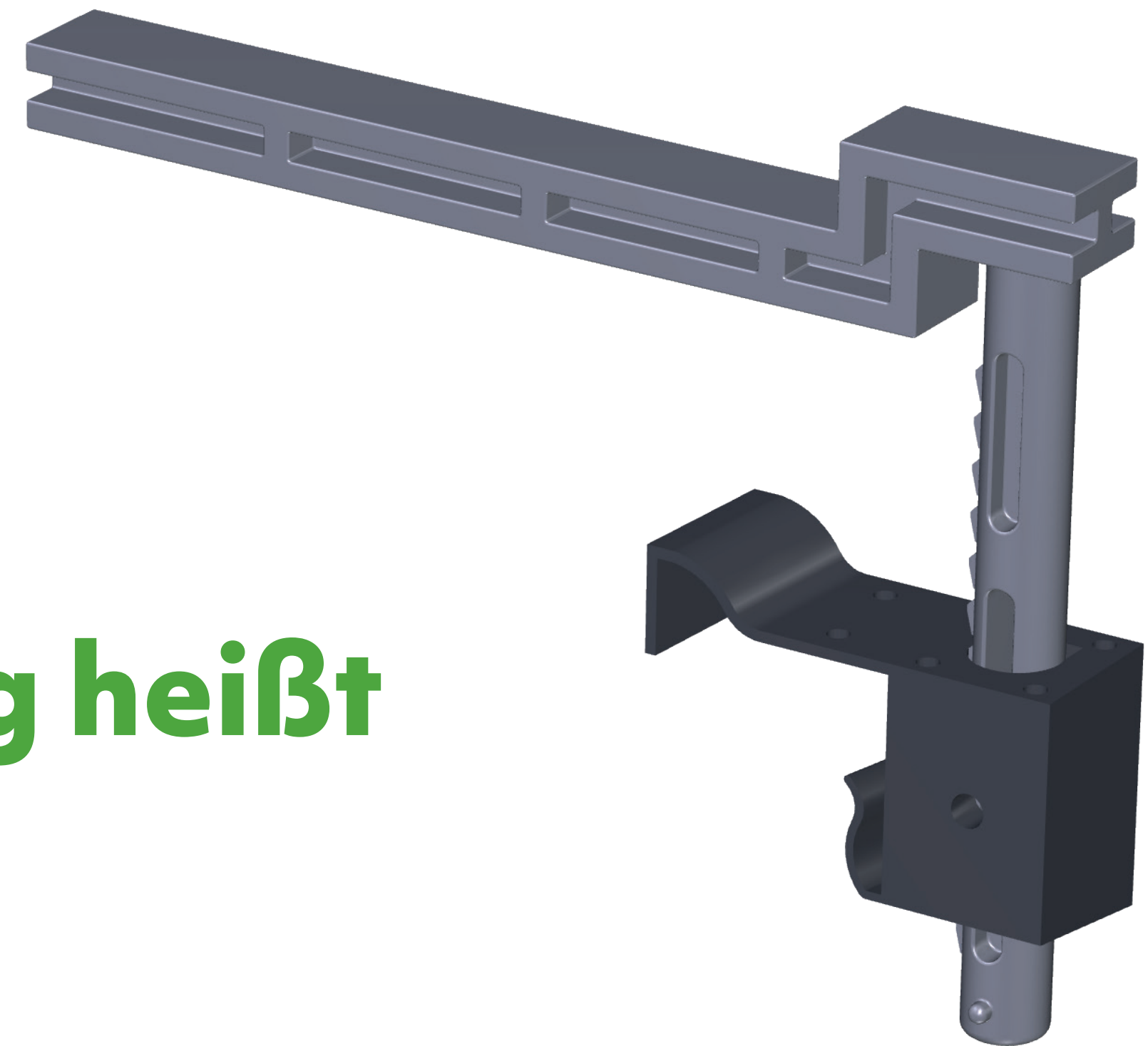

Toby – Die Mülltonnenverriegelung mit Sperrfunktion



- ✓ *kinderleicht montiert und fixiert*
- ✓ *geeignet für fast jede Mülltonne*
- ✓ *einfach zu handhaben*
- ✓ *langlebig und robust*
- ✓ *verschießbar mit handelsüblichem Schloss*

günstiger als alle Konkurrenzprodukte

Toby – Die clevere 2-in-1 Lösung

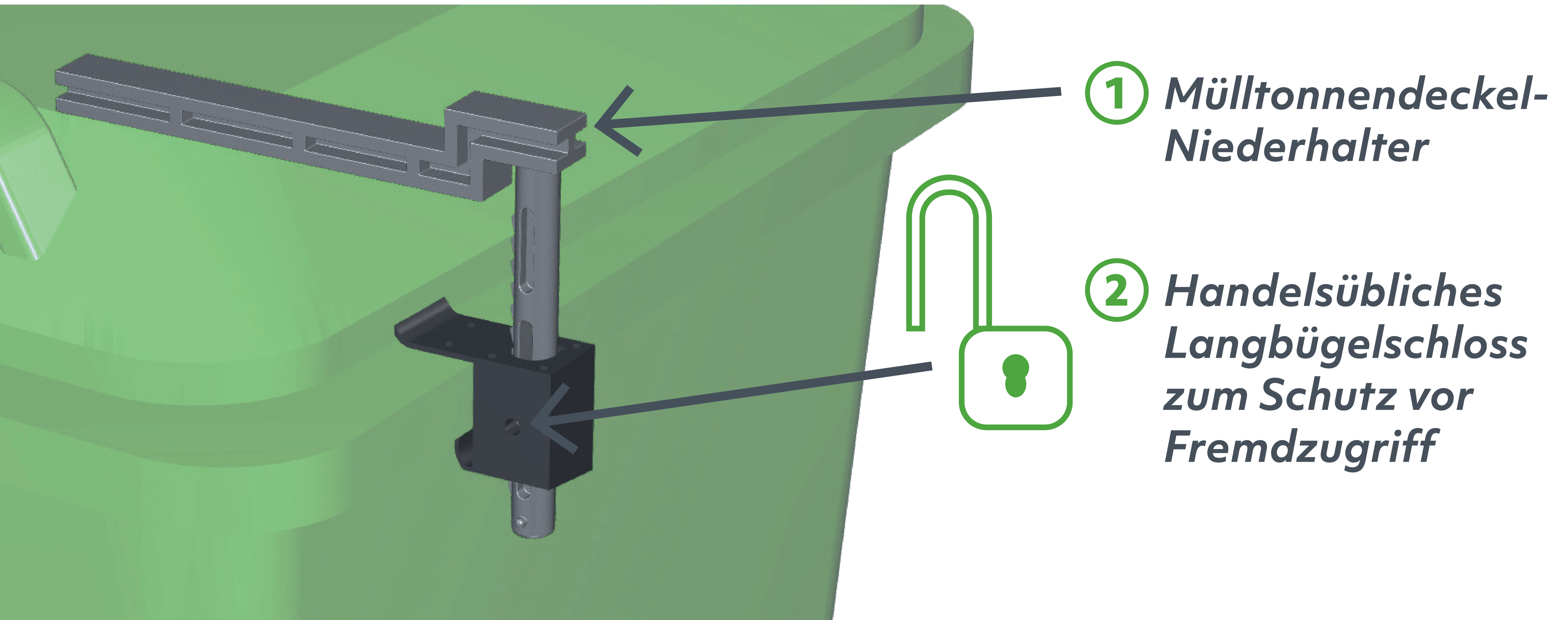



Vorteile auf einen Blick

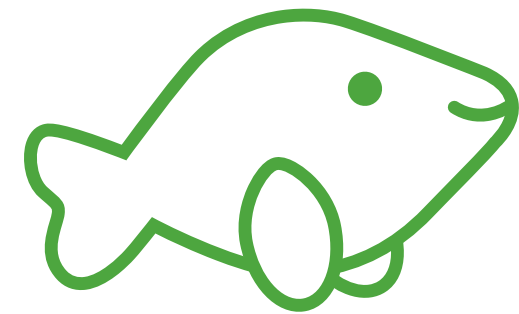

✓ *Entlastung der Umwelt*



✓ *Kosteneinsparung durch Prozessoptimierung*

✓ *Wegfall zusätzlicher Müllentsorgung*



✓ *Optimierung der Müllgebühren möglich*



✓ *Imagesteigerung durch sauberes Stadtbild*



Produktinformation

Infolge von Sturm oder Tieren umgefallene Tonnen verursachen ungewollt zusätzliche Personal- und Entsorgungskosten.

Klassische Mülltonnenschlösser sind preisintensiv und müssen am Entsorgungstag entfernt werden.

TOBY, die clevere 2-in-1 Lösung, bietet jetzt eine ebenso geniale wie kostengünstige Lösung.

Verriegelung: TOBY verriegelt die Mülltonne und schützt vor ungewolltem Öffnen des Deckels durch Sturm und Tiere.

Sperrfunktion: Mit einem handelsüblichen Langbügelschloss kann der Eigentümer seine Tonne zusätzlich abschließen und vor dem Zugriff Fremder sichern.

- geeignet für alle 120 l und 240 l-Tonnen
- hergestellt aus recyceltem Material
- muss am Entsorgungstag nicht entfernt werden
- gegebenenfalls förderfähig nach Kommunalrichtlinie des Bundesumweltministeriums
- DPMA: Aktenzeichen DE 20 2019 000 693.1



Ihr Kontakt für weitere Fragen



Reinhard Krannig

Erfinder und Ansprechpartner

+49 152 26650380

kontakt@ok-toby.de

www.ok-toby.de